

Artikel-Nr. TL-494-28124



24 V, Brems-, Schluss- und Blinklicht, ECE-
Straßenzulassung (Reg. 6, 7)

Technische Daten

Betriebsspannung (V), nominal	24
Betriebsspannung (V), funktional	
Leistungsaufnahme (W)	9,6
Belastbarkeit	
Temperaturbereich (°C)	-40 bis 65
Helligkeit	
Helligkeit (lm theor.)	
Helligkeit (lm eff.)	
Helligkeit (cd)	
Helligkeit (lx)	
Helligkeit (Referenz-Kennzahl)	
Leistungsklasse	
Lichtbild/Streuscheibe	Schluss- und Bremslicht mit Fahrtrichtungsanzeiger
Abstrahlwinkel [°]	
Farbtemperatur (K)	
Sonstiges	
Schutzart	IP67
Widerstandsfähigkeit	
Kennzeichen	ECE (Reg. 6, 7)
Elektromagnetische Verträglichkeit	
Transientenschutz	

Zeichnung

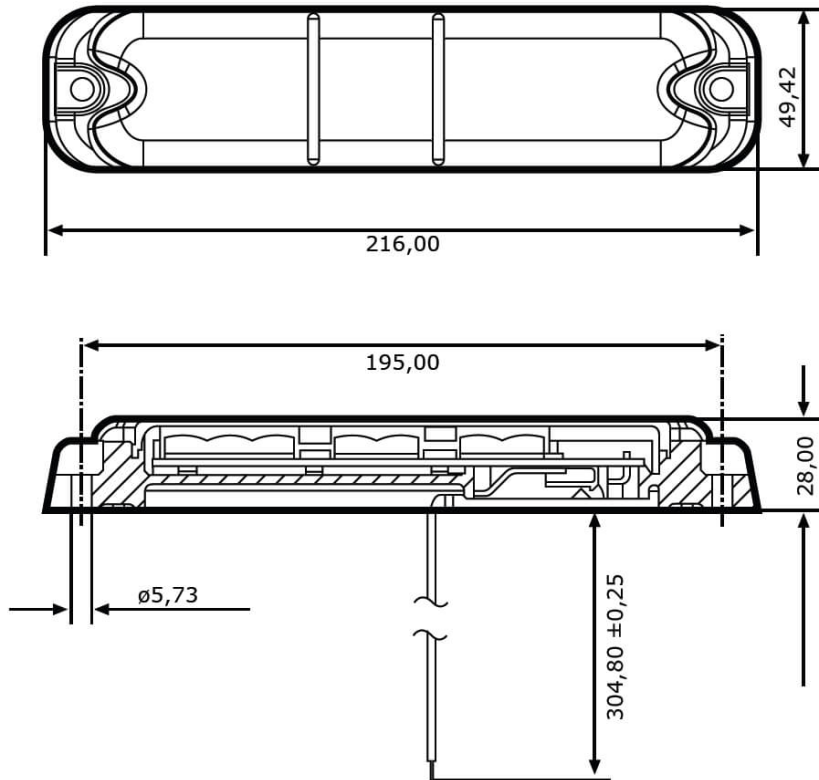

Montage

Befestigung	Flachmontage (mit Kabeldurchführung)
Einbaumaße/-durchmesser (mm)	
Einbautiefe (mm)	
Anschluss	Kabel
Gegenstecker	
Verpolschutz	1
Fassung	
Schwarzes Kabel	Masse
Rotes Kabel	Bremslicht
Gelbes Kabel	Fahrtrichtungsanzeiger
Rot/Weies Kabel	Schlusslicht

Artikel-Nr. TL-494-28124

Sonstiges

Material (Gehäuse)	ABS-Kunststoff
Material (Streuscheibe)	Polycarbonat
Farbe (Gehäuse)	Schwarz
Farbe (Einfassung)	
Farbe (Streuscheibe)	Rot, Weiß

Lichtbilder

Varianten

TL-494-28124	24 V, Brems-, Schluss- und Blinklicht, ECE-Straßenzulassung (Reg. 6, 7)
--------------	---

Zubehör